

# QS410

## Kiosco dispensador de turnos

**EL QS410 es un kiosco de auto servicio de alta disponibilidad para interior diseñado para la emisión de turnos con expendio de comprobantes.**

### Diseño

Su diseño ergonómico y de fácil acceso, junto con la pantalla táctil, hacen que los clientes se sientan cómodos y confiados.

### Tecnología

Puede albergar un gran número de dispositivos opcionales tales como lector de tarjetas magnéticas o biométricos.

### Aplicaciones

Son ideales para atención al cliente en Sistemas Inteligentes de Gestión de Turnos.

### Disponibilidad

Los kioscos QS410 están fabricados bajo normas internacionales de calidad que, junto con su diseño modular que permite un rápido y simple mantenimiento, garantizan una alta disponibilidad.



**Por su versatilidad, diseño y costo competitivo, QS410 representa una excelente opción a la hora de elegir una solución interactiva.**

# QS410

Especificaciones	
Gabinete	Estructura: Chapa de acero SAE1010 pintado epoxi termo convertible
	Frente: Plástico inyectado alto impacto
	Fijación al piso, amure al suelo
	Dimensiones (WxHxD): 460cm x 134cm x 406cm
	Peso hasta 24kg
CPU	Tipo Industrial Sin ventilador (fan less)
	4th Generation Intel® Haswell U-Series Processors, Core™ i3-4010U - 1,70 Ghz
	2 Gb de memoria RAM Single-channel DDR3 800/1066 MHz – Expandible a 16Gb
	128 Gb de disco de estado sólido. Expandible a 512Gb
	Salidas de video HDMI y VGA para segundo monitor
Pantalla	Tipo: TFT LCD con Backlight LED
	Pantalla táctil tipo: Capacitiva o SAW, antivandalica
	Tamaño: 17",
	Relación de aspecto 4:3
	Resolución: 1024x768
	Cantidad de colores: 16,7 millones
Impresora	Angulo de visión: 170° horizontal – 160° vertical
	Tipo: alta velocidad de impresión - 250 mm/seg
	Tecnología: Impresión Térmica directa
	Velocidad de recibos: 48 recibos /min
	Matriz de caracteres: 12x24
	Número de columnas:48/64 o 58/71
	Set de caracteres: ANK 95.32 int 128 grafico
	Línea de espaciamento: 3 mm o 4 mm programable
	Velocidad de alimentación de papel: 250 mm/seg
	Capacidad de almacenamiento Logo: 2 Mbit Flash ROM
	Impresión: 2 colores Red & Black / Blue & Black / Green & Black
	Ancho de papel: 80, 82.5 y 58 mm / Diámetro del rollo: 100 mm / Sensor de papel
	Cortador automático (Auto cutter) y Presentador
Alimentación Eléctrica	AC110- 220v
Alimentación lógica	Fuente de alimentación switching (conmutada) 12Vdc @ 5 A
Comunicaciones	2 x Ethernet 10/100/1000 mps / 4x 2.0 USB – 2x 3.0 USB / 4xRS 232 / WiFi (opcional)
Audio	2x Parlantes incorporados potenciados
Opcional	Lector de tarjetas magnéticas swipe de 3 Tracks

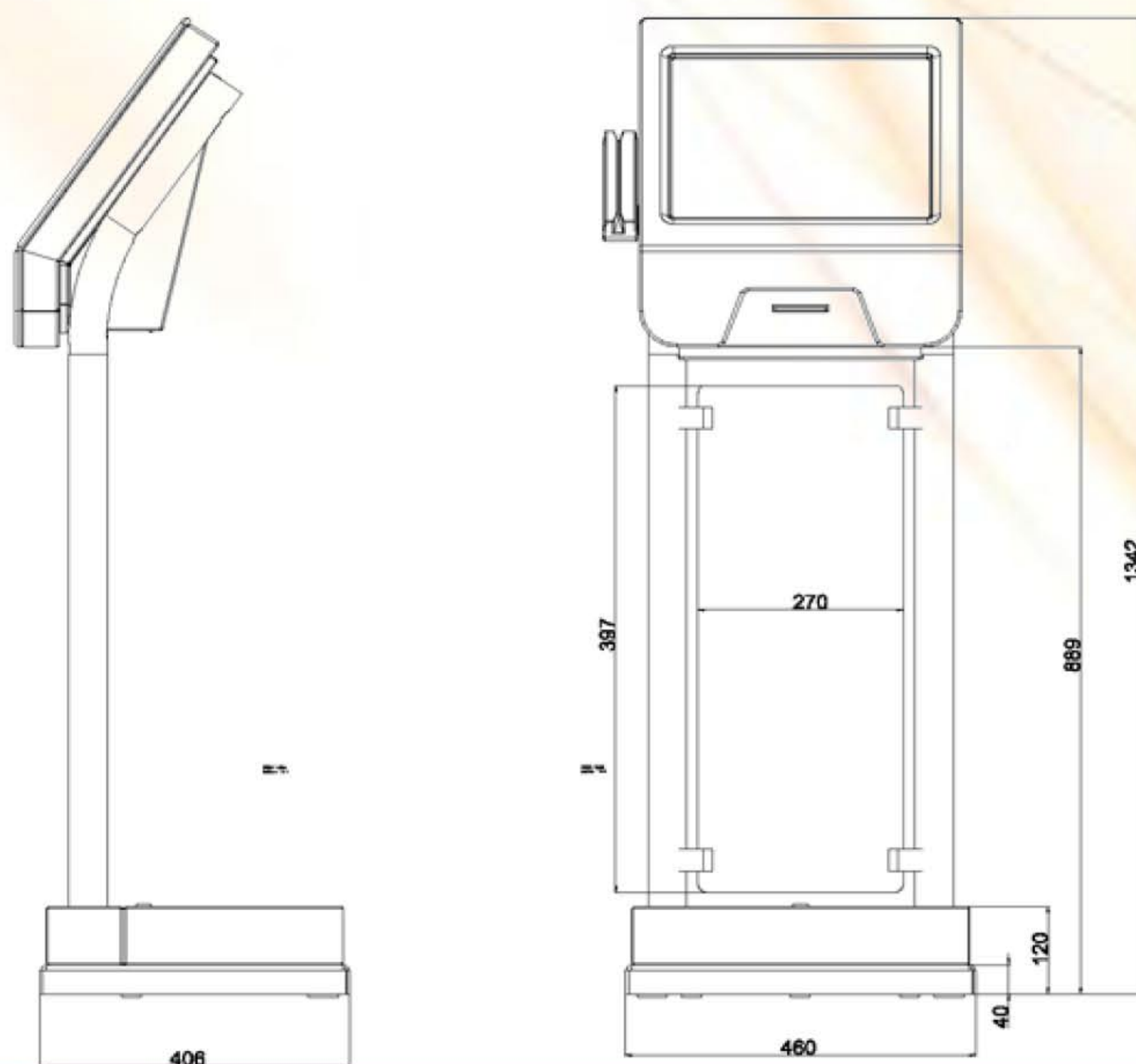

*Toda información contenida en este documento, incluyendo ilustraciones y especificaciones, son confiables a la fecha de su publicación pero está sujeta a cambios sin notificación previa.*